

Monteringsveiledning

Montering av PE-rør i Flensemuffe S-9160

MV 13-10/01.2011
Side 1 av 2

Spesifikasjoner

1. Påse at flensemuffen er ren innvendig
2. Monter tetningsring og låsering
3. Påse at tetningsring og låsering ligger riktig
4. Påse at røret har en 30° x 5 - 10 mm fas slik at tetningsringen ikke blir trykket inn ved innpressing av rør.
5. Smør pakning med drikkevannsgodkjent glidemiddel innvendig rundt hele diameteren.
6. Merk at innstikksdybde (A) på røret
7. Press PE-røret *rett inn* i ventilen til det har passert låseringen og er på vei inn i pakningen.
8. Sjekk at pakningen fortsatt ligger riktig ved å se inn i løpet fra andre siden.
9. Trykk deretter røret helt inn, til det stopper mot kanten i bunn av muffa.
10. Røret skal varmes opp når temperaturen i lufta er under 10° C

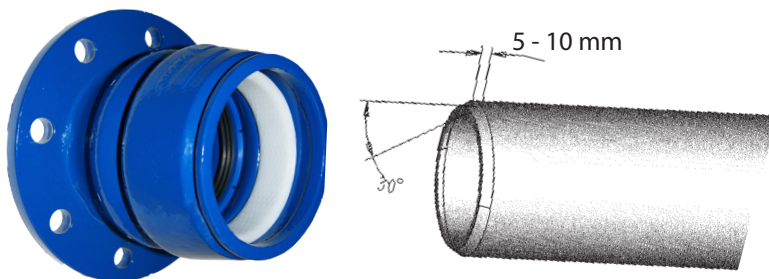

Fasing av PE-rør

Kongsberg Esco AS påtar seg ikke ansvar for eventuelle feil i sine datablader, brosjyrer eller annet trykket materiale. Kongsberg Esco AS forbeholder seg rett til konstruksjonsendringer av sine produkter uten forvarsel. Dette gjelder også produkter som inngår i allerede definerte ordre under forutsetning av at avtalte spesifikasjoner ikke endres. Samtlige varemerker i dette materialet er respektive firma sin eiendom. Kongsberg Esco AS sin logo er varemerket til Kongsberg Esco AS. Alle rettigheter forbeholdes.

Monteringsveiledning

Montering av PE-rør i Flensemuffe S-9160

MV 13-10/01.2011
Side 2 av 2

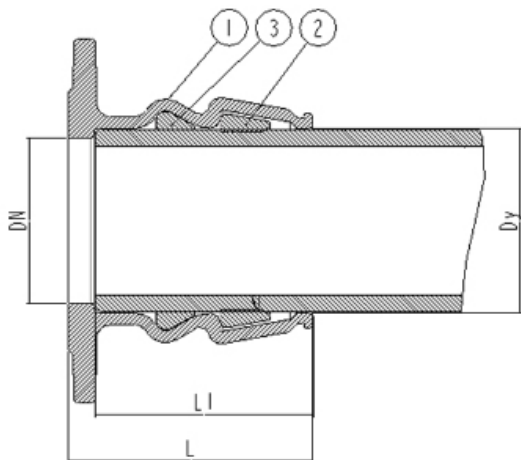

Pos. nr.	Betegnelse
1	Tetningsring
2	Låsering
3	Hus

DN mm	Dy mm	L mm	L1 mm
65	75	140	124
80	90	145	129
100	110	148	132
100	125	172	156
150	140	168	153
150	160	170	155
150	180	200	156
200	200	188	171
200	225	223	175
250	250	223	204
250	280	258	209
300	315	245	224

Kongsberg Esco AS påtar seg ikke ansvar for eventuelle feil i sine datablader, brosjyrer eller annet trykket materiale. Kongsberg Esco AS forbeholder seg rett til konstruksjonsendringer av sine produkter uten forvarsel. Dette gjelder også produkter som inngår i allerede definerte ordre under forutsetning av at avtalte spesifikasjoner ikke endres. Samtlige varemerker i dette materialet er respektive firma sin eiendom. Kongsberg Esco AS sin logo er varemerket til Kongsberg Esco AS. Alle rettigheter forbeholdes.